

Opel Corsavan

Τιμοκατάλογος
1 Σεπτεμβρίου 2011



Wir leben Autos.



Οι τιμές που αναφέρονται στον παρόντα τιμοκατάλογο αποτελούν συνιστώμενες λιανικές τιμές. Εναπόκειται στην απόλυτη διακριτική ευχέρεια του κάθε Διανομέα να προσδιορίσει την τελική λιανική τιμή κάθε πελάτη για κάθε μοντέλο αυτοκινήτου, με βάση την συγκεκριμένη εμπορική συναλλαγή και την εμπορική πολιτική κάθε Διανομέα.

Εκδόσεις/Κινητήρας Opel Corsavan

1

	Κινητήρας	Κιβώτιο Ταχυτήτων	Essentia Προτεινόμενη Λιανική Τιμή Κωδικός	Sportive Προτεινόμενη Λιανική Τιμή Κωδικός
Βενζίνη	1.2 TWINPORT® ECOTEC® 85 HP / 5600 rpm	Μηχανικό 5 σχέσεων	11,880 € 0AV08 EP51	12,380 € 0AW08 EP51
	1.2 TWINPORT® ECOTEC® 85 HP 5600 rpm	Easytronic 5 σχέσεων	12,480 € 0AV08 EAB1	- -
	1.2 TWINPORT® ECOTEC® 85 HP / 5600 rpm	Start & Stop Μηχανικό 5 σχέσεων	12,180 € 0AV08 EEG1	- -
Diesel	1.3 CDTI ECOTEC® 75 HP / 4000 rpm	Μηχανικό 5 σχέσεων	14,280 € 0AV08 FV51	- -
	1.3 CDTI ECOTEC® 75 HP / 4000 rpm	Start & Stop Μηχανικό 5 σχέσεων	14,580 € 0AV08 FY51	- -
	1.3 CDTI ECOTEC® 95 HP / 4000 rpm	Μηχανικό 6 σχέσεων	- -	15,080 € 0AW08 FF61

Οι αναγραφόμενες τιμές είναι ενδεικτικές και ΔΕΝ συμπεριλαμβάνουν έξοδα ταξινόμησης, πινακίδων και τέλη κυκλοφορίας.

Οι ανωτέρω τιμές επιβαρύνονται με μεταφορικά αξίας 249 € (συμπεριλαμβανομένου ΦΠΑ).

		Essentia	Sportive
Εσωτερικό			
Τιμόνι 3 ακτίνων	<i>N45</i>	s	s
Sport δερμάτινο τιμόνι	<i>N35</i>	-	180 €
Ταπεσαρία Punch/Elba (ανθρακί)	<i>XXWE</i>	s	-
Ταπεσαρία Twist/Elba (ανθρακί)	<i>TAHC</i>	-	s
Εξωτερική εμφάνιση			
Σκούρα φιμέ πίσω φώτα	<i>C73</i>	-	s
Προφυλακτήρες στο χρώμα του αμαξώματος		s	s
Μεταλλικό κάλυμμα αντλ πίσω πλαϊνών παραθύρων	<i>AA5</i>	s	s
Ζάντες & Ελαστικά			
Ζάντες ασφάλινες 14" με ελαστικά 185/70 R 14-88T	<i>PA8</i>	s	-
Ζάντες ασφάλινες 15" με ελαστικά 185/65 R 15-88T	<i>QV7</i>	-	s
Ζάντες ασφάλινες 16" με ελαστικά 195/55 R 16-87H	<i>QV6</i>	-	110 €
Ζάντες αλουμινίου 15" με ελαστικά 185/65R15-88T	<i>QV5</i>	470 €	420 €
Ζάντες αλουμινίου 16" με ελαστικά 195/55R16-87H	<i>QF4</i>	-	570 €
Χρώματα Αμαξώματος			
Απλό Χρώμα (10U, GEK, AJU)		o	o
Χρώμα Brilliant (79U)	<i>9BR</i>	150 €	150 €
Ειδικό χρώμα Guacamole	<i>GUA</i>	300 €	300 €
Διπλής Επίστρωσης Μεταλλικό-Mica Χρώμα (2AU, GAL, GEV, GJM, GU1, GBG, GAW, GEU, GLE)	<i>9M2</i>	420 €	420 €
Ασφάλεια			
ABS με EBD (ηλεκτρονικός κατανεμητής πέδησης)		s	s
SLS (σύστημα ελέγχου ευστάθειας κατά το φρενάρισμα στην ευθεία)		s	s
CBC (σύστημα ελέγχου φρεναρίσματος στις στροφές)		s	s
Υποβοήθηση Φρεναρίσματος Brake Assist		s	s
ESP (Ηλεκτρονικό Πρόγραμμα Σταθεροποίησης - περιλαμβάνει Traction Control)	<i>FX3</i>	620 €	620 €
Αερόσακος οδηγού	<i>AJ3</i>	s	s
Αερόσακος συνοδηγού	<i>AK5</i>	210 €	210 €
Ενεργά προσκέφαλα εμπρός	<i>A88</i>	160 €	160 €
Σύστημα Αποσπώμενων Πεντάλ (PRS)		s	s
Ζώνες ασφαλ. 3 σημείων ρυθμ. καθ' ύψος με προεντατήρες & περιοριστή φορτίου		s	s
Προβολείς ομίχλης εμπρός	<i>T96</i>	170 €	s
Πακέτο Ορατότητας (Αισθητήρας βροχής, Αισθητήρας φωτός & Ηλεκτροχρωματικός Εσωτερικός Καθρέπτης)	<i>TSQ</i>	370 €	370 €
Ηλεκτρικά ρυθμιζόμενοι εξωτερικοί καθρέπτες στο χρώμα του αμαξώματος	<i>D77</i>	s	-
Ηλεκτρικά ρυθμιζόμενοι και θερμαινόμενοι εξωτερικοί καθρέπτες στο χρώμα του αμαξώματος	<i>DJ8</i>	-	s
Προστατευτική ποδιά κινητήρα	<i>XL4</i>	90 €	90 €
Ηλεκτρονικός Ακινητοποιητής (Immobilizer)		s	s

Infotainment			
Προεγκατάσταση ηχοσυστήματος	<i>KRP&UZT</i>	s	s
Οθόνη 3 ενδείξεων (ημ/νία, θερμοκρασία, ώρα)	<i>UF8</i>	s	s
Radio CD30 MP3, βοηθητική είσοδος Aux-in	<i>UZU</i>	400 €	400 €
"Touch & Connect", CD MP3, οθόνη αφής, πλοήγηση, βοηθητική είσοδος Aux-in, θύρα USB, Bluetooth (περιλαμβάνει C79)	<i>UFZ</i>	690 €	690 €
Χειριστήρια ηχοσυστήματος στο τιμόνι	<i>W1Y</i>	60 €	60 €

Άνεση			
Κάθισμα Οδηγού Ρυθμιζόμενο καθ' ύψος	<i>AH3</i>	-	s
Sport καθίσματα	<i>AE4</i>	-	s
Κεντρική πλαφονιέρα		s	-
Πακέτο φωτισμού με φώτα ανάγνωσης	<i>C79</i>	-	s
Ηλεκτρικά Παράθυρα	<i>A32</i>	s	s
Τηλεσκοπική και καθ' ύψος ρύθμιση τιμονιού	<i>N33</i>	-	s
Air Condition	<i>C60</i>	s	s
Θερμοανακλαστικό παρμπρίζ	<i>A23</i>	170 €	170 €
Κεντρικό κλείδωμα με τηλεχειρισμό	<i>AU0</i>	s	s
Ηλεκτρικό άνοιγμα χώρου αποσκευών		s	s
Τιμόνι με μεταβλητή ηλεκτρική υποβοήθηση (EPS)		s	s
Προβολείς Door to Door		s	s
Πακέτο Comfort (τηλεσκοπική και καθ' ύψος ρύθμιση τιμονιού, Κάθισμα Οδηγού Ρυθμιζόμενο καθ' ύψος)	<i>oBY</i>	110 €	-
Technic Pack (Σύστημα διατήρησης σταθερής ταχύτητας {Cruise Control}, Υπολογιστής Ταξιδιού)	<i>oFB</i>	270 €	270 €

Λειτουργικότητα			
Κάλυμα χώρου αποσκευών	<i>B75</i>	60 €	60 €
Ελαστική επένδυση χώρου αποσκευών	<i>BG9</i>	s	s
Αγκιστρα πρόσδεσης στο χώρο αποσκευών		s	s
Μεταλλικό προστατευτικό χώρισμα μεταξύ καθισμάτων και χώρου αποσκευών	<i>AP9</i>	s	s

Διάφορα			
Στροφόμετρο		s	s
Φίλτρο σωματιφίων DPF (κινητήρες Diesel)	<i>K13</i>	s	s
Πακέτο καπνιστού (Αναπτήρας, Σταχτοδοχείο)	<i>DT4</i>	15 €	15 €
Ρεζέρβα Κανονικού Μεγέθους	<i>QQ5</i>	s	s (1.3 CDTI)
Ρεζέρβα Κανονικού Μεγέθους (Μικρότερη διάσταση ζάντας)	<i>Q9R</i>	-	s (1.2)
Πατάκια Opel		s	s
Τρίγωνο, Φαρμακείο, Πυροσβεστήρας Opel		s	s

Πακέτα Προαιρετικού Εξοπλισμού Opel Corsavan

3

Sport Πακέτο (Technic Pack, Ζάντες αλουμινίου 15" με ελαστικά 185/65R15-88T)

PHOX

570 €

520 €

Έκδοση		Essentia	Sportive
Ταπετσαρία		Ύφασμα Punch / Elba ανθρακί	Ύφασμα Twist / Elba ανθρακί
Χρώμα Αμαξώματος	Κωδ.	XXWE	TAHC
Απλά χρώματα			
Casablanca White	10U	x	x
Flaming Yellow	AJU	x	x
Royal Blue	GEK	x	-
Ειδικό χρώμα			
Guacamole	GUA	x	x
Brilliant χρώμα			
Magma Red	79U	x	x
Μεταλλικά χρώματα			
Star Silver III	2AU	x	x
Technical Grey	GAL	x	x
Silver Lake	GEV	x	x
Pepperdust	GJM	x	-
Henna	GU1	x	x
Χρώματα Mica			
Black Sapphire	GBG	x	x
Oriental Blue	GAW	x	-
Waterworld	GEU	x	x
Grasshopper	GLE	x	-

x = επιτρεπτός συνδυασμός

- = μη επιτρεπτός

Διαστάσεις & Βάρη

Διαστάσεις οχήματος σε mm	
Μήκος	3999
Πλάτος (με/χωρίς εξωτερ. καθρέπτες)	1944 / 1713
Συνολικό ύψος (στο απόβαρο)	1488
Μεταξόνιο	2511
Μετατρόχιο, εμπρός	1485
Μετατρόχιο, πίσω	1478
Κύκλος στροφής σε m	
Από τοίχο σε τοίχο	10.40
Από κράσπεδο σε κράσπεδο	10.10
Διαστάσεις χώρου αποσκευών σε mm (σύμφ. με ECIE/GM)	
Μήκος χώρου φόρτωσης έως διαχωριστικό	1257
Μέγιστο ύψος	924
Μέγιστο πλάτος	1264
Πλάτος μεταξύ των θόλων	969
Μέγιστο ύψος ανοίγματος	650
Μέγιστο πλάτος ανοίγματος	980
Ύψος στο κατώφλι φόρτωσης	691
Χωρητικότητα χώρου φόρτωσης σε λίτρα (σύμφ. με VDA ISO 3832)	
Χώρος φόρτωσης	919

Όλες οι διαστάσεις σε mm

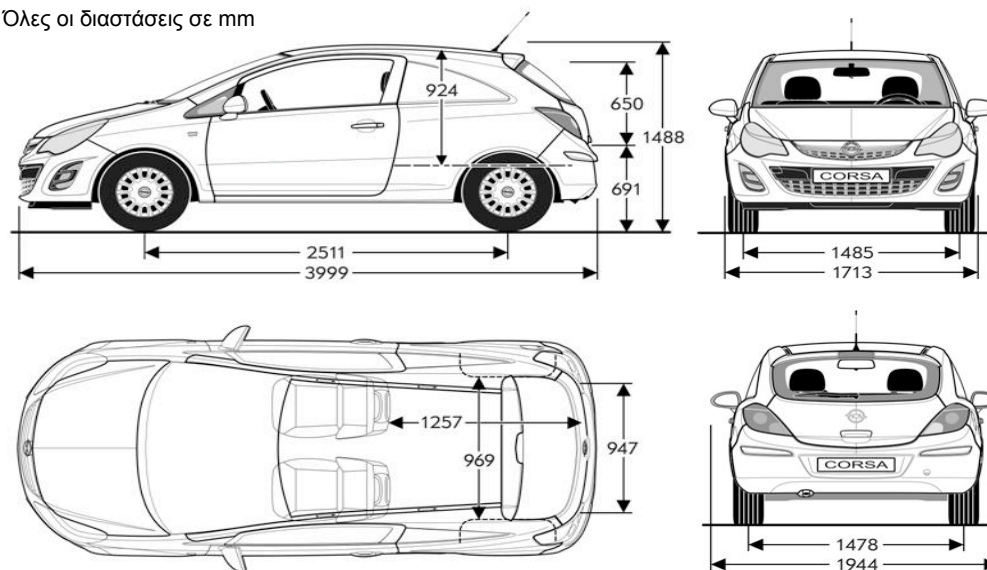

Βάρη και φορτία άξονα σε kg (σύμφ. με 70/156/EEC)

Κινητήρας	1.2 TWINPORT	1.2 TWINPORT	1.3 CDTI	1.3 CDTI	1.3 CDTI
	ECOTEC® (85 HP)	ECOTEC® Start/Stop (85 HP)	ECOTEC® (75 HP)	ECOTEC® Start/Stop (75 HP)	ECOTEC® (90 HP)
Απόβαρο συμπ. Οδηγού	1160	1235	1235	1235	1265
Επιτρεπόμενο συνολικό βάρος	1635	1635	1710	1710	1740
Ωφέλιμο φορτίο συμπ. Οδηγού	550	475	550	550	550
Ωφέλιμο φορτίο χωρίς Οδηγό	475	400	475	475	475
Επιτρεπόμενο φορτίο εμπρός άξονα	835	835	920	920	955
Επιτρεπόμενο φορτίο πίσω άξονα	820	820	820	820	820
Επιτρεπόμενο φορτίο οροφής	75	75	75	75	75

Κινητήρες & Επιδόσεις

Corsavan			
Κινητήρας	1.2 TWINPORT	1.3 CDTI	1.3 CDTI
	ECOTEC®	ECOTEC®	ECOTEC®
Κατηγορία εκπομπών ρύπων	Euro 5	Euro 5	Euro 5
Καύσιμο	Αμόλυβδη RON 95	Diesel	Diesel
Φίλτρο σωματιδίων (DPF)	-	προαιρετικό	προαιρετικό
Αριθμός κυλίνδρων	4	4	4
Κυβισμός (cm ³)	1.229	1.248	1.248
Μέγιστη απόδοση ισχύος (kW (hp) / σαλ)	63 (85) / 5,600	55 (75) / 4,000	70 (95) / 4,000
Μέγιστη ροπή (Nm / σαλ)	115 / 4,000	190/1,750-2,250	210/1,750-2,500
Ικανότητα Ρυμούλκησης σε kg			
Κιβώτιο Ταχυτήτων	5-τάχ. μηχανικό/ 5-τάχ. Easytronic	5-τάχ. μηχανικό	6-τάχ. μηχανικό
Με φρένο - 12% κλίση test	1100 / 950	1200	1200
Χωρίς φρένο - 12% κλίση test	500 / 500	500	500

Corsavan	Επιδόσεις			Κατανάλωση καυσίμου σε lt/100km σύμφωνα με 2004/3/EC			Εκπομπές CO ₂ σε g/km
	kW (hp)	Μέγιστη Ταχύτητα σε km/h	Επιτάχυνση 0 -100 km/h σε δευτερόλεπτα	Στην πόλη	Εκτός πόλης	Συνολική	
5-τάχυτο Μηχανικό Κιβώτιο							
1.2 TWINPORT ECOTEC®	63 (85)	172	13.6	7.2	4.5	5.5	129
1.2 TWINPORT ECOTEC® Start & Stop	63 (85)	172	13.6	6.4	4.3	5.1	119
1.3 CDTI ECOTEC®	55 (75)	163	14.9	5.3	3.6	4.2	112
1.3 CDTI ECOTEC® Start & Stop	55 (75)	163	14.9	4.8	3.5	4.0	105
5-τάχυτο Κιβώτιο Easytronic®							
1.2 TWINPORT ECOTEC®	63 (85)	172	14.9	6.8	4.4	5.3	125
6-τάχυτο Μηχανικό Κιβώτιο							
1.3 CDTI ECOTEC®	70 (95)	173	12.3	5.4	3.8	4.4	115

Όλες οι αριθμητικές τιμές αναφέρονται σε βασικά μοντέλα EU, με στάνταρ εξοπλισμό. Στον υπολογισμό της κατανάλωσης (οδηγία 2004/3/EC) λαμβάνεται υπόψη το απόβαρο του αυτοκινήτου όπως ορίζεται με βάση τον κανονισμό. Ο πρόσθετος εξοπλισμός μπορεί να οδηγήσει σε ελαφρώς μεγαλύτερες τιμές κατανάλωσης και CO₂ από αυτές που αναφέρονται. Επίσης μπορεί να αυξηθεί το απόβαρο και σε μερικές περιπτώσεις, τα επιτρεπόμενα φορτία άξονα και το επιτρεπόμενο συνολικό βάρος και αντίστοιχα το μέγιστο επιτρεπόμενο φορτίο τρέιλερ. Σαν αποτέλεσμα, ενδέχεται να μειωθεί η τιμή της τελικής ταχύτητας και να αυξηθούν οι χρόνοι επιτάχυνσης. Οι τιμές επιδόσεων που αναφέρονται επιτυγχάνονται με απόβαρο (χωρίς οδηγό) συν φορτίο 200 κιλών. Επιπλέον της αποδοτικότητας ενός αυτοκινήτου από πλευράς κατανάλωσης καυσίμων, η συμπεριφορά του οδηγού, καθώς και άλλοι μη τεχνικοί παράγοντες παίζουν ρόλο στον προσδιορισμό της κατανάλωσης του καυσίμου και των εκπομπών CO₂. Το CO₂ είναι το κύριο αέριο θερμοκηπίου που ευθύνεται για την αύξηση της θερμοκρασίας του πλανήτη.